

بِسْمِ اللّٰهِ الرَّحْمٰنِ الرَّحِیْمِ



مختار

مختار لبيع و شراء و ترميم و صيانة المساجد و المصليات و المراكز الدينية و غيرها
مختار

Renovation of Masjidul Jamaa'ath

PC-266/2024/W-48

مختار لبيع و شراء و ترميم و صيانة المساجد و المصليات و المراكز الدينية و غيرها

(IUL)266-PR/266/2024/275

مختار لبيع و شراء و ترميم و صيانة المساجد و المصليات و المراكز الدينية و غيرها

24 2024 في شهر ربيع الثاني 1446 هـ: مختار لبيع و شراء و ترميم و صيانة المساجد و المصليات و المراكز الدينية و غيرها

1 و صفة: مختار لبيع و شراء و ترميم و صيانة المساجد و المصليات و المراكز الدينية و غيرها

مختار لبيع و شراء و ترميم و صيانة المساجد و المصليات و المراكز الدينية و غيرها: 24 2024

مختار لبيع و شراء و ترميم و صيانة المساجد و المصليات و المراكز الدينية و غيرها
مختار لبيع و شراء و ترميم و صيانة المساجد و المصليات و المراكز الدينية و غيرها

ސަލާމަތު 1

ބަނޑު ބަނޑު

<p style="text-align: center;">ބަނޑު ބަނޑު ފެންނަ ފަރާތްތަކުގެ ނަންމު</p>	<p style="text-align: center;">ނަންމު ފަރާތްތަކުގެ</p>
<p>ބަނޑު ބަނޑު ފެންނަ ފަރާތްތަކުގެ ނަންމު: ސަލާމަތު ބަލާ ނިންމުމުގެ ފަންނު ދަށުން (IUL)266-PR/266/2024/275 ބަނޑު ބަނޑު ފެންނަ ފަރާތްތަކުގެ ނަންމު: 24 ޔުލައި 2024 (އަންގަނޑު)</p>	<p>1.1</p>
<p>ބަނޑު ބަނޑު ފެންނަ ފަރާތްތަކުގެ ނަންމު: 24 ޔުލައި 2024 (އަންގަނޑު) ގެ 8 ޖުލައި 2025 (ބަންދު) ގެ 10:30 ގައި ހިންގާ ނިންމުމުގެ ފަންނު: ނަންމު ފެންނަ ފަރާތްތަކުގެ ނަންމު ފަރާތްތަކުގެ ނަންމު ފަންނު ނަންމުތައް: 6527177، 6527182 ނަންމު 6527192</p>	<p>8.1</p>
<p>ބަނޑު ބަނޑު ފެންނަ ފަރާތްތަކުގެ ނަންމު: 29 ޔުލައި 2024 (އަންގަނޑު) ހިންގާ ނިންމުމުގެ ފަންނު: 10:30 ބަނޑު ބަނޑު ފެންނަ ފަރާތްތަކުގެ ނަންމު ފަރާތްތަކުގެ ނަންމު</p>	<p>9.1</p>
<p>ބަނޑު ބަނޑު ފެންނަ ފަރާތްތަކުގެ ނަންމު: ނަންމު ފެންނަ ފަރާތްތަކުގެ ނަންމު ފަރާތްތަކުގެ ނަންމު ނަންމު: ނަންމު ފެންނަ ފަރާތްތަކުގެ ނަންމު ފަރާތްތަކުގެ ނަންމު ފަރާތްތަކުގެ ނަންމު ފަންނު ނަންމުތައް: 6527177، 6527182 ނަންމު 6527192 ހިންގާ ނިންމުމުގެ ފަންނު: bids@kulhudhuffushicity.gov.mv ބަނޑު ބަނޑު ފެންނަ ފަރާތްތަކުގެ ނަންމު ފަރާތްތަކުގެ ނަންމު</p>	<p>9.2</p>
<p>ހިންގާ ނިންމުމުގެ ފަންނު: ހިންގާ ނިންމުމުގެ ފަންނު (ހިންގާ ނިންމުމު)</p>	<p>13.1</p>
<p>ބަނޑު ބަނޑު ފެންނަ ފަރާތްތަކުގެ ނަންމު: 9 ޖުލައި 2025 (ބަންދު) ހިންގާ ނިންމުމުގެ ފަންނު: 10:30 ބަނޑު ބަނޑު ފެންނަ ފަރާތްތަކުގެ ނަންމު ފަރާތްތަކުގެ ނަންމު</p>	<p>17.1</p>
<p>ބަނޑު ބަނޑު ފެންނަ ފަރާތްތަކުގެ ނަންމު: 9 ޖުލައި 2025 (ބަންދު) ހިންގާ ނިންމުމުގެ ފަންނު: 10:30 ބަނޑު ބަނޑު ފެންނަ ފަރާތްތަކުގެ ނަންމު ފަރާތްތަކުގެ ނަންމު</p>	<p>19.1</p>
<p>ބަނޑު ބަނޑު ފެންނަ ފަރާތްތަކުގެ ނަންމު: 6 ޖުލައި 2025 (ބަންދު)</p>	<p>22.1</p>
<p>ބަނޑު ބަނޑު ފެންނަ ފަރާތްތަކުގެ ނަންމު: ނަންމު ފެންނަ ފަރާތްތަކުގެ ނަންމު ފަރާތްތަކުގެ ނަންމު</p>	<p>30.1</p>
<p>ބަނޑު ބަނޑު ފެންނަ ފަރާތްތަކުގެ ނަންމު: ނަންމު ފެންނަ ފަރާތްތަކުގެ ނަންމު ފަރާތްތަކުގެ ނަންމު</p>	<p>32.1</p>

تملكه "البلدية" لأغراضه الإدارية والمالية وتكون له سلطة إصدار القرارات وتنفيذها.
 محكمته وكما هو مذكور.

(س) مواد 7 و 7.1

7.1. مواد 7 و 7.1 من قانون تنظيم المجالس البلدية في كينيا،
 والأحكام ذات الصلة به.

7. مواد 7 و 7.1 من قانون تنظيم المجالس البلدية في كينيا،
 والأحكام ذات الصلة به.

7.1.1 مواد 7.1.1 من قانون تنظيم المجالس البلدية في كينيا (سنة 2024)

7.1.2 مواد 7.1.2 من قانون تنظيم المجالس البلدية في كينيا (سنة 2024)

7.1.3 مواد 7.1.3 من قانون تنظيم المجالس البلدية في كينيا (سنة 2024)

7.1.4 مواد 7.1.4 من قانون تنظيم المجالس البلدية في كينيا (سنة 2024)

7.1.5 مواد 7.1.5 من قانون تنظيم المجالس البلدية في كينيا (سنة 2024 - 5)

7.1.6 مواد 7.1.6 من قانون تنظيم المجالس البلدية في كينيا (سنة 2024-6)

8.1. مواد 8.1 من قانون تنظيم المجالس البلدية في كينيا،
 والقرارات المتعلقة به. مواد 8.1 من قانون تنظيم المجالس البلدية في كينيا،
 والقرارات المتعلقة به.

8. مواد 8 من قانون تنظيم المجالس البلدية في كينيا،
 والقرارات المتعلقة به.

8.2. مواد 8.2 من قانون تنظيم المجالس البلدية في كينيا،
 والقرارات المتعلقة به.

8.2

9.1. مواد 9.1 من قانون تنظيم المجالس البلدية في كينيا،
 والقرارات المتعلقة به.

9.1

9. مواد 9 من قانون تنظيم المجالس البلدية في كينيا،
 والقرارات المتعلقة به.

9. مواد 9 من قانون تنظيم المجالس البلدية في كينيا،
 والقرارات المتعلقة به.

9.2. مواد 9.2 من قانون تنظيم المجالس البلدية في كينيا،
 والقرارات المتعلقة به.

9.2

9.3. مواد 9.3 من قانون تنظيم المجالس البلدية في كينيا،
 والقرارات المتعلقة به.

9.3

10.1. مواد 10.1 من قانون تنظيم المجالس البلدية في كينيا،
 والقرارات المتعلقة به.

10.1

10. مواد 10 من قانون تنظيم المجالس البلدية في كينيا،
 والقرارات المتعلقة به.

(ب) ڈی ایچ ایف یو سٹی کونسل، (س) ، (س) ، (س) ڈی ایچ ایف یو سٹی کونسل کے لیے...

25.25 ڈی ایچ ایف یو سٹی کونسل کے لیے...

25.1 ڈی ایچ ایف یو سٹی کونسل کے لیے...

(س) ڈی ایچ ایف یو سٹی کونسل کے لیے...

(س) ڈی ایچ ایف یو سٹی کونسل کے لیے...

1. ڈی ایچ ایف یو سٹی کونسل کے لیے...

2. ڈی ایچ ایف یو سٹی کونسل کے لیے...

3. ڈی ایچ ایف یو سٹی کونسل کے لیے...

26.26 ڈی ایچ ایف یو سٹی کونسل کے لیے...

26.1 ڈی ایچ ایف یو سٹی کونسل کے لیے...

(س) ڈی ایچ ایف یو سٹی کونسل کے لیے...

34.2 የሚደረግ ጥያቄ ላይ ለመመሪያ ስር ለተዘጋጀው ደንብ ስራ ላይ ማውጣት ይቻላል። ይህም ለደንብ ስራ ላይ ማውጣት ይቻላል።

የሚደረግ ጥያቄ ላይ ለመመሪያ ስር ለተዘጋጀው ደንብ ስራ ላይ ማውጣት ይቻላል። ይህም ለደንብ ስራ ላይ ማውጣት ይቻላል።

(1) የደንብ ስራ ላይ ማውጣት ይቻላል። ይህም ለደንብ ስራ ላይ ማውጣት ይቻላል።

(2) የደንብ ስራ ላይ ማውጣት ይቻላል። ይህም ለደንብ ስራ ላይ ማውጣት ይቻላል።

34.3 የሚደረግ ጥያቄ ላይ ለመመሪያ ስር ለተዘጋጀው ደንብ ስራ ላይ ማውጣት ይቻላል። ይህም ለደንብ ስራ ላይ ማውጣት ይቻላል።

35.1 የሚደረግ ጥያቄ ላይ ለመመሪያ ስር ለተዘጋጀው ደንብ ስራ ላይ ማውጣት ይቻላል። ይህም ለደንብ ስራ ላይ ማውጣት ይቻላል።

35. የሚደረግ ጥያቄ ላይ ለመመሪያ ስር ለተዘጋጀው ደንብ ስራ ላይ ማውጣት ይቻላል።

(ሀ) የደንብ ስራ ላይ ማውጣት ይቻላል። ይህም ለደንብ ስራ ላይ ማውጣት ይቻላል።

36.1 የሚደረግ ጥያቄ ላይ ለመመሪያ ስር ለተዘጋጀው ደንብ ስራ ላይ ማውጣት ይቻላል። ይህም ለደንብ ስራ ላይ ማውጣት ይቻላል።

36. የደንብ ስራ ላይ ማውጣት ይቻላል።

(ሀ) የደንብ ስራ ላይ ማውጣት ይቻላል። ይህም ለደንብ ስራ ላይ ማውጣት ይቻላል።

4 - ھۆكۈم

بۇ قانۇن

1 - مەزكۇر

ھۆكۈم ئىشلىتىش ۋە تەتبىق قىلىش ھەققىدە قانۇن

مەزكۇر قانۇن	تەتبىق	ھۆكۈم ئىشلىتىش ۋە تەتبىق قىلىش ھەققىدە قانۇن	#
ھۆكۈم ئىشلىتىش ۋە تەتبىق قىلىش ھەققىدە قانۇن ئىشلىتىش ۋە تەتبىق قىلىش ھەققىدە قانۇن.			
	✓	ھۆكۈم ئىشلىتىش ۋە تەتبىق قىلىش (2 مەزكۇر)	1.
	✓	ھۆكۈم ئىشلىتىش ۋە تەتبىق قىلىش (ھۆكۈم ئىشلىتىش ۋە تەتبىق قىلىش ھەققىدە قانۇن)	2.
	✓	ھۆكۈم ئىشلىتىش ۋە تەتبىق قىلىش (3 مەزكۇر)	3.
	✓	ھۆكۈم ئىشلىتىش ۋە تەتبىق قىلىش (ھۆكۈم ئىشلىتىش ۋە تەتبىق قىلىش ھەققىدە قانۇن)	4.
	✓	ھۆكۈم ئىشلىتىش ۋە تەتبىق قىلىش (ھۆكۈم ئىشلىتىش ۋە تەتبىق قىلىش ھەققىدە قانۇن)	5.
	✓	6.1 ھۆكۈم ئىشلىتىش ۋە تەتبىق قىلىش ھەققىدە قانۇن.	6.
	✓	ھۆكۈم ئىشلىتىش ۋە تەتبىق قىلىش (ھۆكۈم ئىشلىتىش ۋە تەتبىق قىلىش ھەققىدە قانۇن)	7.
ھۆكۈم ئىشلىتىش ۋە تەتبىق قىلىش ھەققىدە قانۇن ئىشلىتىش ۋە تەتبىق قىلىش ھەققىدە قانۇن.			
	✓	ھۆكۈم ئىشلىتىش ۋە تەتبىق قىلىش (ھۆكۈم ئىشلىتىش ۋە تەتبىق قىلىش ھەققىدە قانۇن)	8.
	✓	ھۆكۈم ئىشلىتىش ۋە تەتبىق قىلىش (ھۆكۈم ئىشلىتىش ۋە تەتبىق قىلىش ھەققىدە قانۇن)	9.
ھۆكۈم ئىشلىتىش ۋە تەتبىق قىلىش ھەققىدە قانۇن ئىشلىتىش ۋە تەتبىق قىلىش ھەققىدە قانۇن.			
	✓	ھۆكۈم ئىشلىتىش ۋە تەتبىق قىلىش (ھۆكۈم ئىشلىتىش ۋە تەتبىق قىلىش ھەققىدە قانۇن)	10.
	✓	ھۆكۈم ئىشلىتىش ۋە تەتبىق قىلىش (ھۆكۈم ئىشلىتىش ۋە تەتبىق قىلىش ھەققىدە قانۇن)	11.
	✓	ھۆكۈم ئىشلىتىش ۋە تەتبىق قىلىش (ھۆكۈم ئىشلىتىش ۋە تەتبىق قىلىش ھەققىدە قانۇن)	12.
	✓	ھۆكۈم ئىشلىتىش ۋە تەتبىق قىلىش (ھۆكۈم ئىشلىتىش ۋە تەتبىق قىلىش ھەققىدە قانۇن)	13.
ھۆكۈم ئىشلىتىش ۋە تەتبىق قىلىش ھەققىدە قانۇن ئىشلىتىش ۋە تەتبىق قىلىش ھەققىدە قانۇن.			
	✓	ھۆكۈم ئىشلىتىش ۋە تەتبىق قىلىش (ھۆكۈم ئىشلىتىش ۋە تەتبىق قىلىش ھەققىدە قانۇن)	14.
	✓	ھۆكۈم ئىشلىتىش ۋە تەتبىق قىلىش (ھۆكۈم ئىشلىتىش ۋە تەتبىق قىلىش ھەققىدە قانۇن)	15.

بخش ۴ -

کمیسیون ناظر بر انتخابات

کمیسیون ناظر بر انتخابات				
ردیف	نام نامزد	نام نامزد	#	
جمعاً				
کمیسیون ناظر بر انتخابات				
ردیف	نام نامزد	نام نامزد	نام نامزد	#
جمعاً				

ب- 5 -

قائمة مشاريع البنية التحتية والمرافق العامة (مؤقتة) في إطار تنفيذ المخطط الحضري للمدينة

مؤقتة - القائمة

رقم المشروع (مؤقت)	اسم المشروع	تاريخ البدء	رقم المشروع	#
إجمالي				

6

...

...
90
10
100	...	

ބަންދުގެ ފޮރމް
(ބޭނުންކުރާ ބޭނުންކުރާ ފޮރމް)

Form of Bid Security (Bank Guarantee)

WHEREAS,[name of Bidder] (hereinafter called “the Bidder”) [company registration number] has submitted his Bid for the Project no.....issued by the Secretariat of Kulhudhuffushi City Council onfor construction of[name of Contract] (hereinafter called “the Bid”) under Invitation of bidders No. [Announcement Number]

KNOW ALL PEOPLE by these presents that We [name of Bank] of [name of country] having our registered office at (hereinafter called “the Bank”) are bound unto[name of Purchaser] (hereinafter called “the Purchaser”) in the sum of * for which payment well and truly to be made to the said Purchaser, the Bank binds itself, its successors, and assigns by these presents.

SEALED with the Common Seal of the said Bank thisday of20.....

THE CONDITIONS of this obligation are:

- (1) If, after Bid opening, the Bidder withdraws his Bid during the period of Bid validity specified in the Form of Bid; or
(2) If the Bidder having been notified of the acceptance of his Bid by the Purchaser during the period of Bid validity:
(a) fails or refuses to execute the Form of Agreement in accordance with the Instructions to Bidders, if required; or
(b) fails or refuses to furnish the Performance Security, in accordance with the Instruction to Bidders; or
(c) does not accept the correction of the Bid Price pursuant to Clause 27,

* The Bidder should insert the amount of the Guarantee in words and figures denominated in Maldivian Rufiyaa. This figure should be the same as shown in Clause 28.1 of the Instructions to Bidders.

we undertake to pay to the Purchaser up to the above amount upon receipt of his first written demand, without the Purchaser’s having to substantiate his demand, provided that in his demand the Purchaser will note that the amount claimed by him is due to him owing to the occurrence of one or any of the three conditions, specifying the occurred condition or conditions.

This Guarantee will remain in force up to and including the date days after the deadline for submission of bids as such deadline is stated in the Instructions to Bidders or as it may be extended by the Purchaser, notice of which extension(s) to the Bank is hereby waived. Any demand in respect of this Guarantee should reach the Bank not later than the above date.

DATE..... SIGNATURE OF THE BANK

WITNESS SEAL

[signature, name, and address]

5 - 5

5

#	5	5	5
1			
2			
3			
4			
5			
6			
7			
8			
9			
10			
11			
12			
13			
14			
15			
16			
17			
18			
19			
20			
21			
22			
23			

1.1.17. مخطط التوزيع الكهربائي للخطوط الكهربائية للإنارة في قاعة الاجتماعات

مخطط التوزيع الكهربائي للخطوط الكهربائية للإنارة في قاعة الاجتماعات

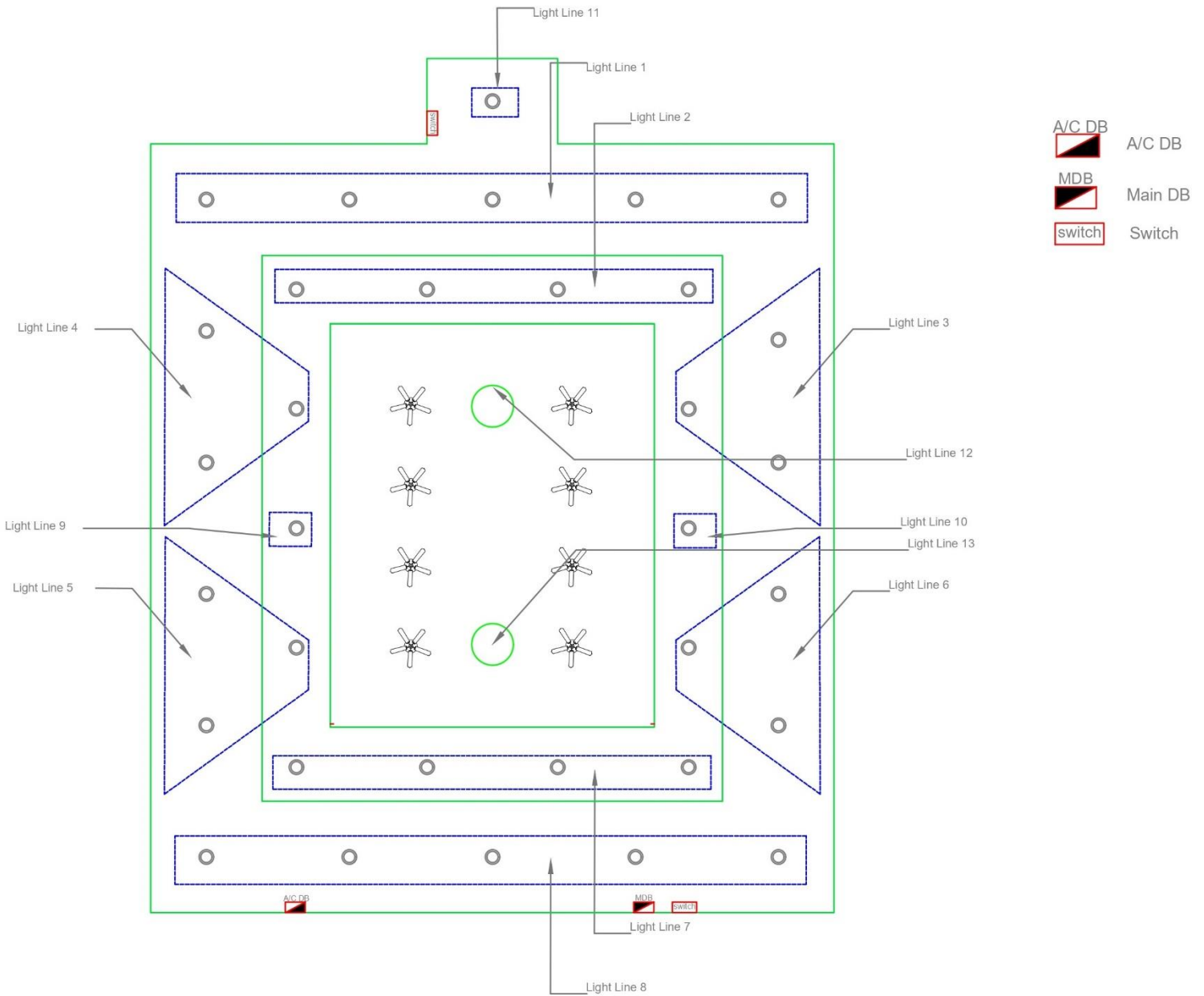

1.1.18. کھیلوں کے لیے توسیع و ترمیم کے لیے (دیکھیں اس نقشے کے ساتھ اسٹیڈیوم کھیلوں کے لیے توسیع کے نقشے)۔

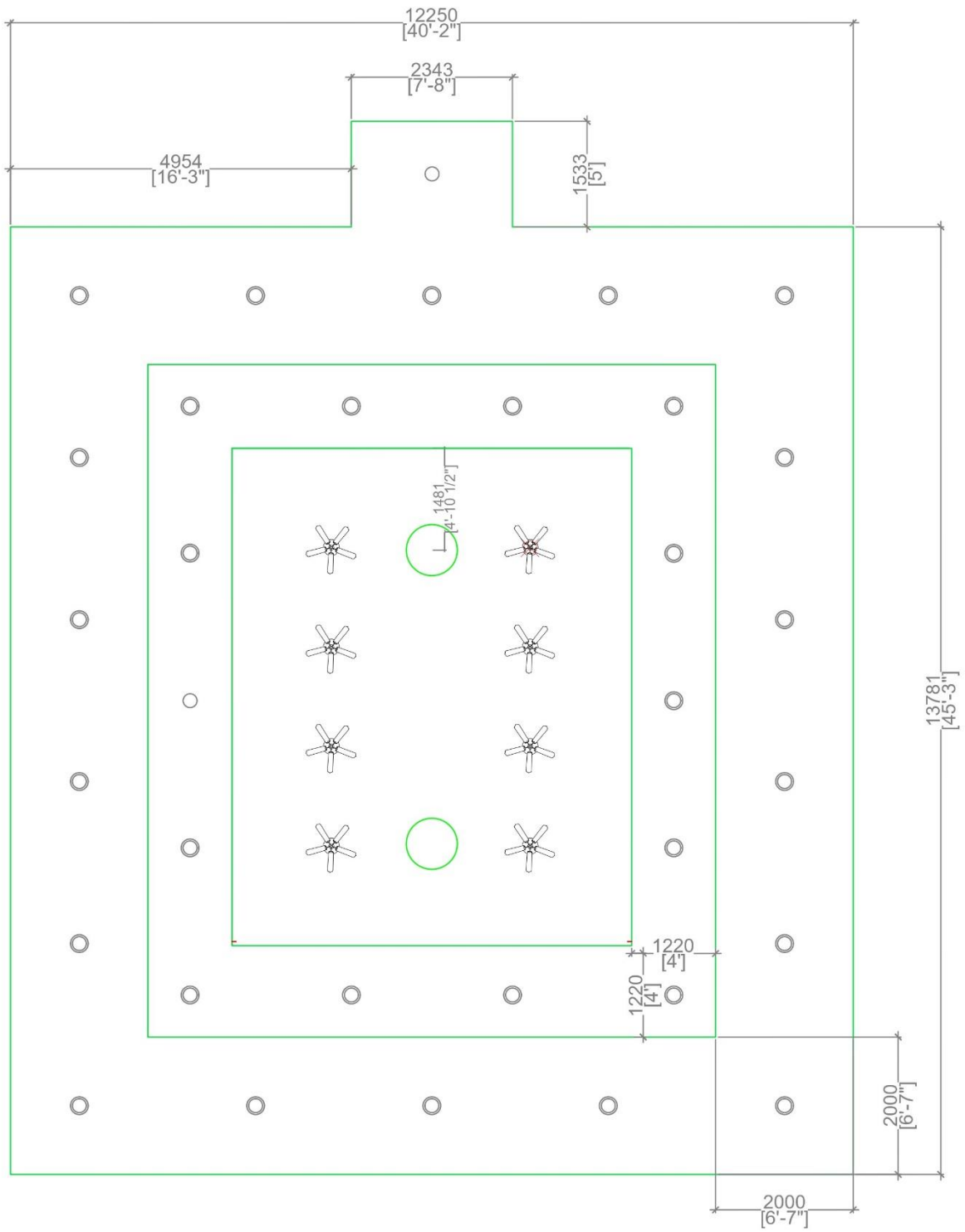

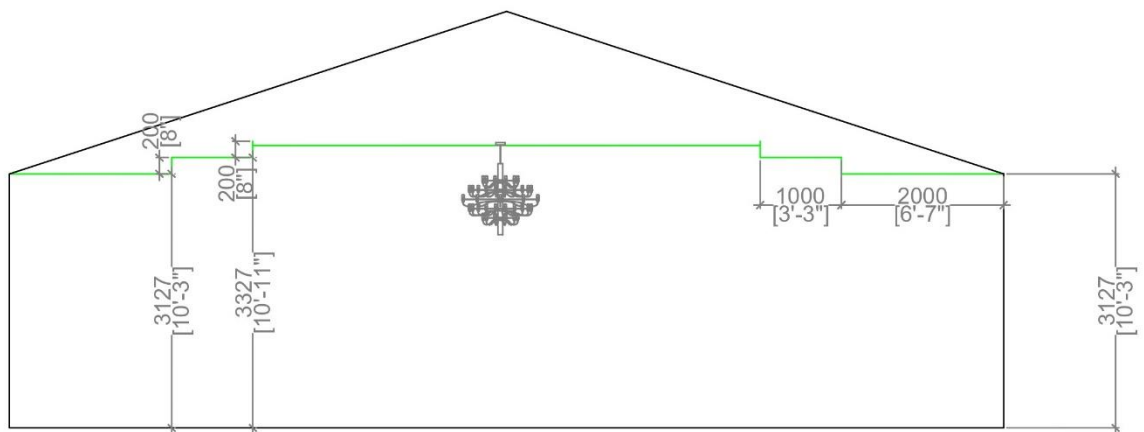
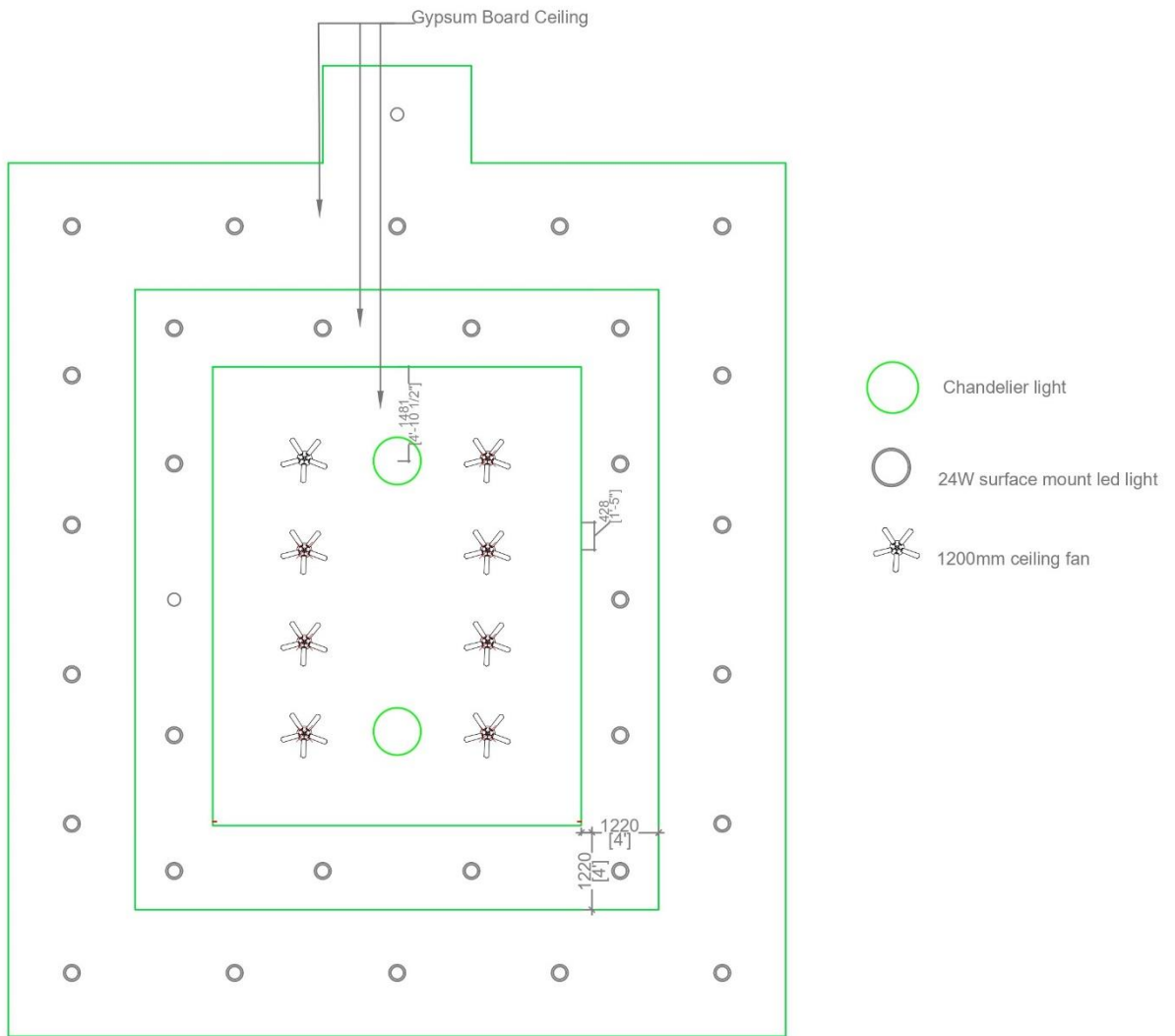

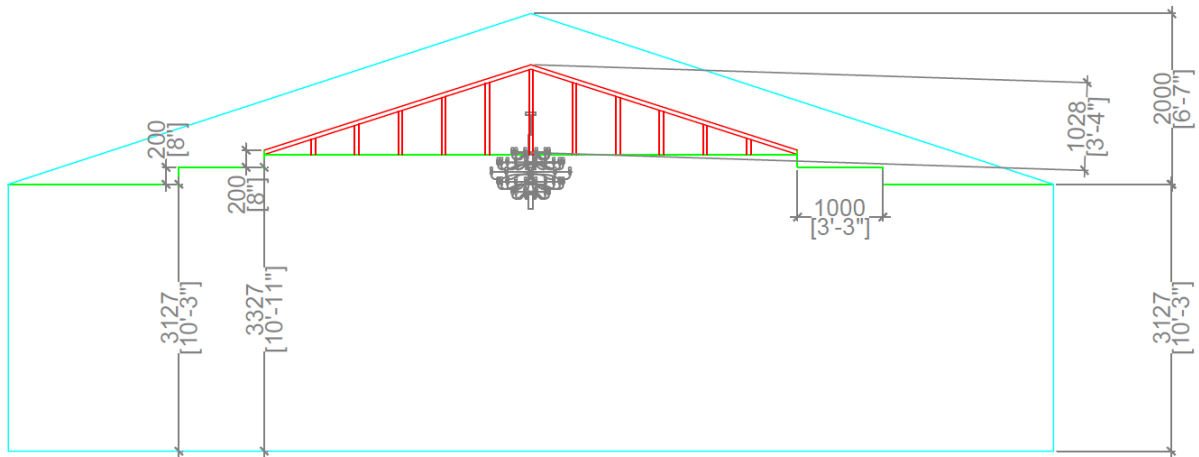

- 1.2. مآثر، رتوئاق ومقاييس التصميم المعماري للتصميم.
- 1.2.1. رتوئاق تصميمية ومعايير التصميم .8
- 1.2.2. مآثر التصميم المعماري ومعايير التصميم كجزء من التصميم المعماري.
- 1.2.3. مآثر التصميم المعماري والتصميم المعماري والتصميم المعماري.
- 1.2.4. مآثر التصميم المعماري والتصميم المعماري والتصميم المعماري.
- 1.2.5. مآثر التصميم المعماري والتصميم المعماري والتصميم المعماري.
- 1.3. مآثر التصميم المعماري والتصميم المعماري.
- 1.3.1. مآثر التصميم المعماري والتصميم المعماري .8
- 1.3.2. مآثر التصميم المعماري والتصميم المعماري والتصميم المعماري.
- 1.3.3. مآثر التصميم المعماري والتصميم المعماري والتصميم المعماري.
- 1.3.4. مآثر التصميم المعماري والتصميم المعماري والتصميم المعماري.
- 1.3.5. مآثر التصميم المعماري والتصميم المعماري والتصميم المعماري.

معايير التصميم المعماري

معايير التصميم المعماري



1.4 دَکُورَی دَکُورَی دَکُورَی دَکُورَی



1.4.1 دَکُورَی دَکُورَی دَکُورَی دَکُورَی

1.4.1.1 دَکُورَی دَکُورَی دَکُورَی دَکُورَی دَکُورَی دَکُورَی دَکُورَی

1.4.1.2 دَکُورَی دَکُورَی دَکُورَی دَکُورَی دَکُورَی دَکُورَی دَکُورَی

1.4.1.3 دَکُورَی دَکُورَی دَکُورَی دَکُورَی دَکُورَی دَکُورَی دَکُورَی

1.4.1.4 دَکُورَی دَکُورَی دَکُورَی دَکُورَی دَکُورَی دَکُورَی دَکُورَی

1.4.1.5 دَکُورَی دَکُورَی دَکُورَی دَکُورَی دَکُورَی دَکُورَی دَکُورَی (1)

دَکُورَی

1.4.1.6 دَکُورَی دَکُورَی دَکُورَی دَکُورَی دَکُورَی دَکُورَی دَکُورَی

دَکُورَی

1.4.1.7 دَکُورَی دَکُورَی دَکُورَی دَکُورَی دَکُورَی دَکُورَی دَکُورَی

دَکُورَی دَکُورَی دَکُورَی دَکُورَی

1.4.1.8 دَکُورَی دَکُورَی دَکُورَی دَکُورَی دَکُورَی دَکُورَی دَکُورَی

دَکُورَی

1.4.2 دَکُورَی دَکُورَی دَکُورَی دَکُورَی

1.4.2.1 دَکُورَی دَکُورَی دَکُورَی دَکُورَی دَکُورَی دَکُورَی دَکُورَی

1.4.2.2 دَکُورَی دَکُورَی دَکُورَی دَکُورَی دَکُورَی دَکُورَی دَکُورَی

1.4.2.3 دَکُورَی دَکُورَی دَکُورَی دَکُورَی دَکُورَی دَکُورَی دَکُورَی

1.4.2.4 دَکُورَی دَکُورَی دَکُورَی دَکُورَی دَکُورَی دَکُورَی دَکُورَی

دَکُورَی دَکُورَی دَکُورَی دَکُورَی

1.4.3 دَکُورَی دَکُورَی دَکُورَی

1.4.3.1 دَکُورَی دَکُورَی دَکُورَی دَکُورَی دَکُورَی دَکُورَی دَکُورَی

1.4.3.2 دَکُورَی دَکُورَی دَکُورَی دَکُورَی دَکُورَی دَکُورَی دَکُورَی

1.4.3.3. ޤަނޑުގެ ވަށަވަރު 305 މިލިމީޓަރު ވާނެއެވެ. ޤަނޑުގެ ފުރަތަމަ ބައި 610 މިލިމީޓަރު ގެ ސިފަތަކުގެ ގޮތުގައި ހުންނަން ޖެހެނިއެވެ.

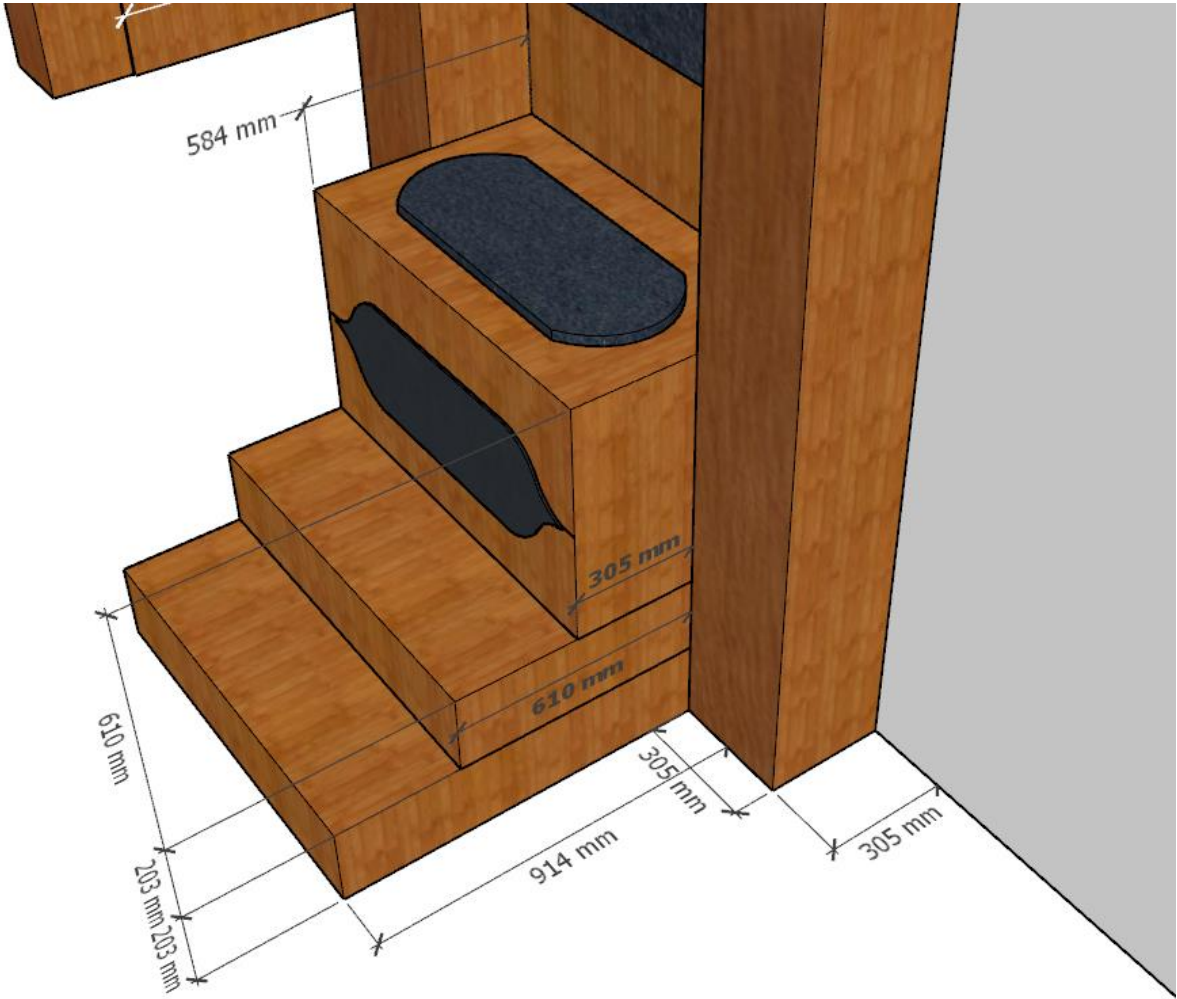

- 1.4.4.1. دَرَوْدِي اَهْمُوَرِ دَرَوْدِي اَرِيْمِ دَرَوْدِي دَسَا اَهْمُوَرِ لَانْدَرِي دَرَوْدِي قَرْوَحِ رَقَرَسِ.
- 1.4.4.2. دَرَوْدِي اَهْمُوَرِ دَرَوْدِي اَرِيْمِ دَرَوْدِي دَسَا اَهْمُوَرِ لَانْدَرِي دَرَوْدِي قَرْوَحِ رَقَرَسِ.
- 1.4.4.3. دَرَوْدِي اَهْمُوَرِ دَرَوْدِي اَرِيْمِ دَرَوْدِي دَسَا اَهْمُوَرِ لَانْدَرِي دَرَوْدِي قَرْوَحِ رَقَرَسِ.
- 1.4.4.4. دَرَوْدِي اَهْمُوَرِ دَرَوْدِي اَرِيْمِ دَرَوْدِي دَسَا اَهْمُوَرِ لَانْدَرِي دَرَوْدِي قَرْوَحِ رَقَرَسِ. (10 اَرُو اَرُو كَرَسِي اَهْمُوَرِ)
- 1.4.4.5. دَرَوْدِي اَهْمُوَرِ دَرَوْدِي اَرِيْمِ دَرَوْدِي دَسَا اَهْمُوَرِ لَانْدَرِي دَرَوْدِي قَرْوَحِ رَقَرَسِ PVC اَهْمُوَرِ.
- 1.4.4.6. دَرَوْدِي اَهْمُوَرِ دَرَوْدِي اَرِيْمِ دَرَوْدِي دَسَا اَهْمُوَرِ لَانْدَرِي دَرَوْدِي قَرْوَحِ رَقَرَسِ.
- 1.4.4.7. دَرَوْدِي اَهْمُوَرِ دَرَوْدِي اَرِيْمِ دَرَوْدِي دَسَا اَهْمُوَرِ لَانْدَرِي دَرَوْدِي قَرْوَحِ رَقَرَسِ.
- 1.4.4.8. دَرَوْدِي اَهْمُوَرِ دَرَوْدِي اَرِيْمِ دَرَوْدِي دَسَا اَهْمُوَرِ لَانْدَرِي دَرَوْدِي قَرْوَحِ رَقَرَسِ.
- 1.4.4.9. دَرَوْدِي اَهْمُوَرِ دَرَوْدِي اَرِيْمِ دَرَوْدِي دَسَا اَهْمُوَرِ لَانْدَرِي دَرَوْدِي قَرْوَحِ رَقَرَسِ.

دَرَوْدِي اَهْمُوَرِ

دَرَوْدِي اَهْمُوَرِ

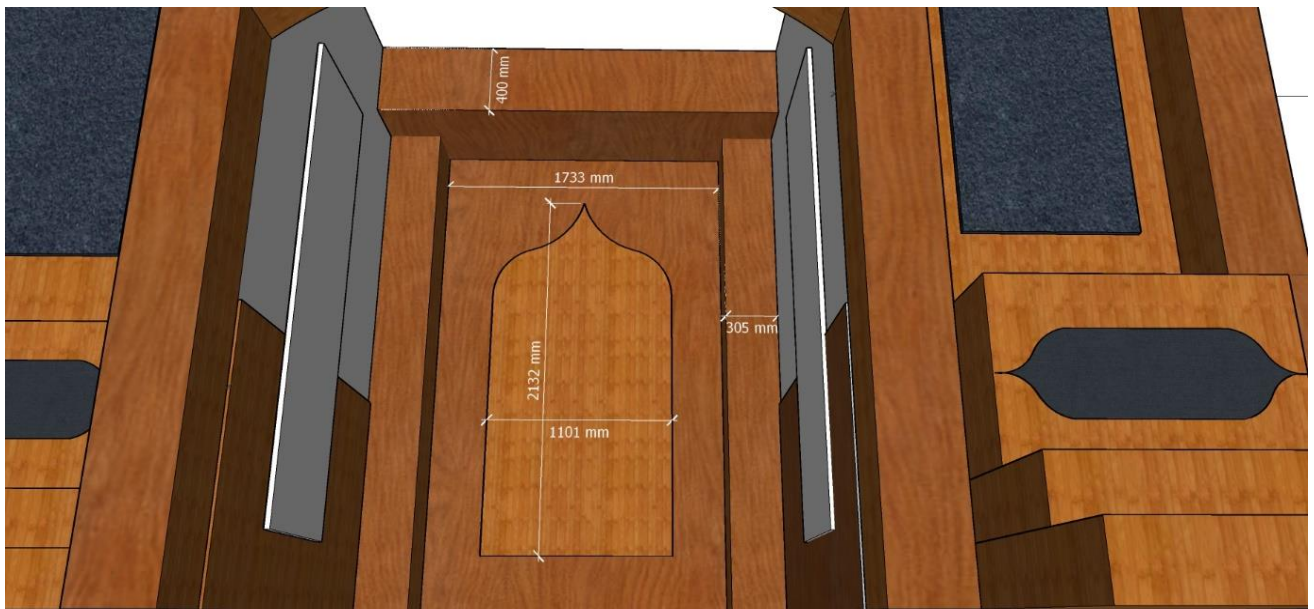
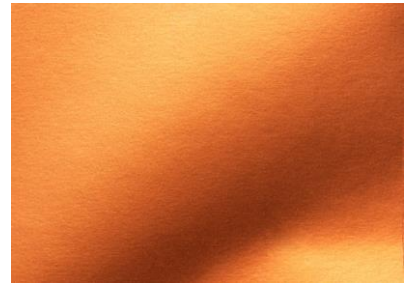

1.4.5.1. دَوْدُو رَسْمِ مَمَرَوْدِي قَوْدِي اِرْتِمِ مَمَرِ رَمَرَمَرِ.

1.4.5.1. دَوْدُو مَمَرَوْدِي دَسَا اِرْتِمِ مَمَرِ اِرْتِمِ دَمَرَدَوْدِي اِرْتِمِ مَمَرِ مَمَرِ مَمَرِ مَمَرِ.

1.4.5.2. دَوْدُو مَمَرَوْدِي اِرْتِمِ مَمَرِ مَمَرِ مَمَرِ مَمَرِ مَمَرِ مَمَرِ مَمَرِ مَمَرِ مَمَرِ (مَمَرِ مَمَرِ مَمَرِ مَمَرِ).

1.4.5.3. دَوْدُو مَمَرِ مَمَرِ مَمَرِ مَمَرِ مَمَرِ مَمَرِ مَمَرِ مَمَرِ مَمَرِ.

1.4.5.4. دَوْدُو مَمَرَوْدِي رَسْمِ مَمَرِ مَمَرِ مَمَرِ مَمَرِ مَمَرِ مَمَرِ مَمَرِ مَمَرِ مَمَرِ 2 لَمَجِ مَمَرِ مَمَرِ.

LEFT SIDE

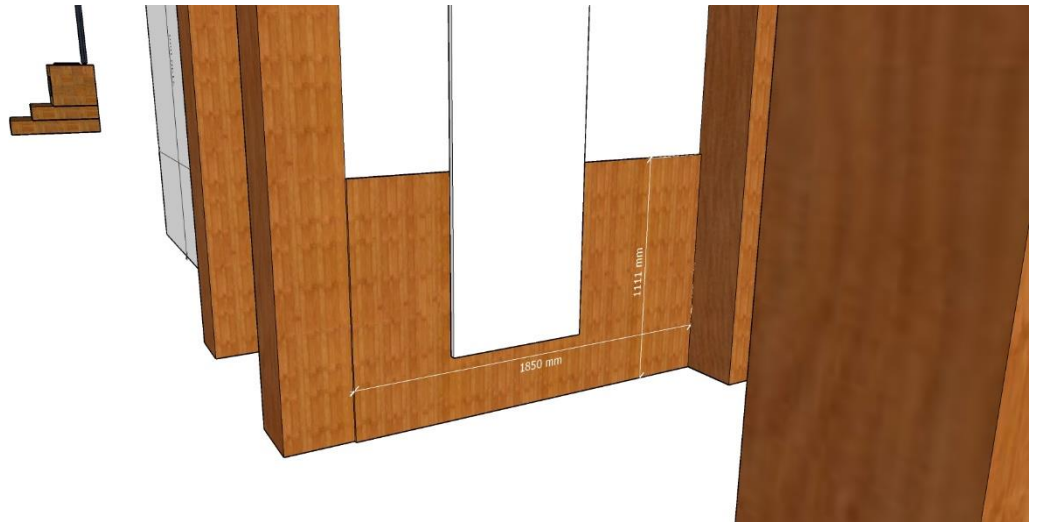

RIGHT SIDE



1.5. جيٽو ڊسٽرڪٽو ڊسٽرڪٽو.

- 1.5.1. جيٽو ڊسٽرڪٽو ڊسٽرڪٽو 3-5 ڊسٽرڪٽو ڊسٽرڪٽو (Abrasion resistant) ڊسٽرڪٽو ڊسٽرڪٽو 0.20-0.15 ڊسٽرڪٽو ڊسٽرڪٽو.
- 1.5.2. جيٽو ڊسٽرڪٽو ڊسٽرڪٽو 3 ڊسٽرڪٽو ڊسٽرڪٽو ڊسٽرڪٽو ڊسٽرڪٽو ڊسٽرڪٽو ڊسٽرڪٽو.
- 1.5.3. جيٽو ڊسٽرڪٽو ڊسٽرڪٽو ڊسٽرڪٽو ڊسٽرڪٽو ڊسٽرڪٽو ڊسٽرڪٽو ڊسٽرڪٽو.
- 1.5.4. جيٽو ڊسٽرڪٽو ڊسٽرڪٽو ڊسٽرڪٽو ڊسٽرڪٽو ڊسٽرڪٽو ڊسٽرڪٽو ڊسٽرڪٽو.
- 1.5.5. جيٽو ڊسٽرڪٽو ڊسٽرڪٽو ڊسٽرڪٽو ڊسٽرڪٽو ڊسٽرڪٽو ڊسٽرڪٽو ڊسٽرڪٽو.
- 1.5.6. جيٽو ڊسٽرڪٽو ڊسٽرڪٽو ڊسٽرڪٽو ڊسٽرڪٽو ڊسٽرڪٽو ڊسٽرڪٽو.
- 1.5.7. جيٽو ڊسٽرڪٽو ڊسٽرڪٽو Type A ڊسٽرڪٽو ڊسٽرڪٽو.



2.2.13. کوټلی ډیسټرکټ ټریټمنټ. (ډیسټرکټ ټریټمنټ ډیسټرکټ ټریټمنټ ټریټمنټ ټریټمنټ ټریټمنټ ټریټمنټ.)

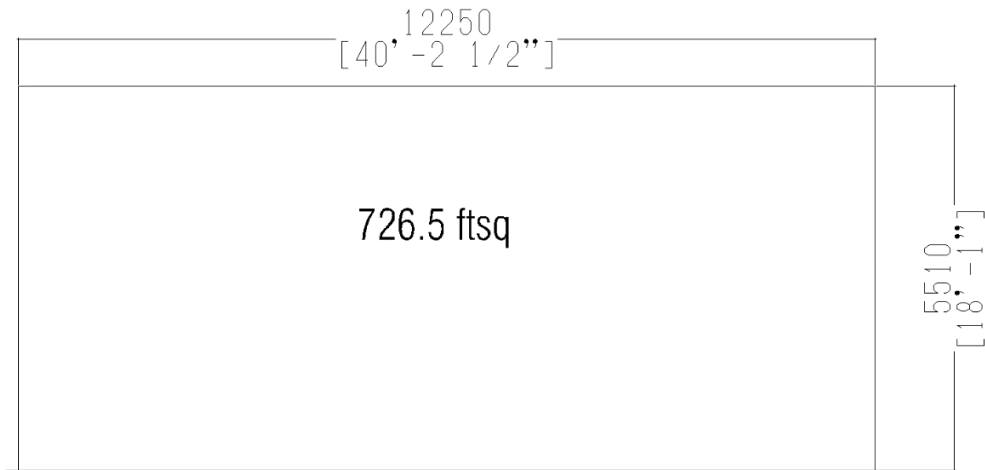

2.3. روتڼو ټریټمنټ ټریټمنټ ټریټمنټ ټریټمنټ ټریټمنټ ټریټمنټ.

2.3.1. ټریټمنټ ټریټمنټ ټریټمنټ ټریټمنټ ټریټمنټ ټریټمنټ.

2.3.2. ټریټمنټ ټریټمنټ ټریټمنټ ټریټمنټ ټریټمنټ ټریټمنټ.

2.3.3. ټریټمنټ ټریټمنټ ټریټمنټ ټریټمنټ ټریټمنټ ټریټمنټ.

2.3.4. ټریټمنټ ټریټمنټ ټریټمنټ ټریټمنټ ټریټمنټ ټریټمنټ.

2.4. ټریټمنټ ټریټمنټ ټریټمنټ ټریټمنټ ټریټمنټ ټریټمنټ.

2.4.1. ټریټمنټ ټریټمنټ ټریټمنټ ټریټمنټ ټریټمنټ ټریټمنټ.

2.4.2. ټریټمنټ ټریټمنټ ټریټمنټ ټریټمنټ ټریټمنټ ټریټمنټ.

2.4.3. ټریټمنټ ټریټمنټ ټریټمنټ ټریټمنټ ټریټمنټ ټریټمنټ.

2.4.4. ټریټمنټ ټریټمنټ ټریټمنټ ټریټمنټ ټریټمنټ ټریټمنټ.

2.4.5. ټریټمنټ ټریټمنټ ټریټمنټ ټریټمنټ ټریټمنټ ټریټمنټ.

ټریټمنټ ټریټمنټ ټریټمنټ ټریټمنټ ټریټمنټ ټریټمنټ.

ټریټمنټ ټریټمنټ

ټریټمنټ ټریټمنټ



2.4.6. في المباني السكنية، يجب توفير التهوية الطبيعية في الغرف المأهولة بالسكان. ويجب توفير التهوية الطبيعية في الحمامات.

في المباني السكنية، يجب توفير التهوية الطبيعية في الحمامات.

2.4.7. في المباني السكنية، يجب توفير التهوية الطبيعية في الحمامات، وتوفير التهوية الطبيعية في الغرف المأهولة بالسكان.

2.4.8. في المباني السكنية، يجب توفير التهوية الطبيعية في الحمامات، وتوفير التهوية الطبيعية في الغرف المأهولة بالسكان.

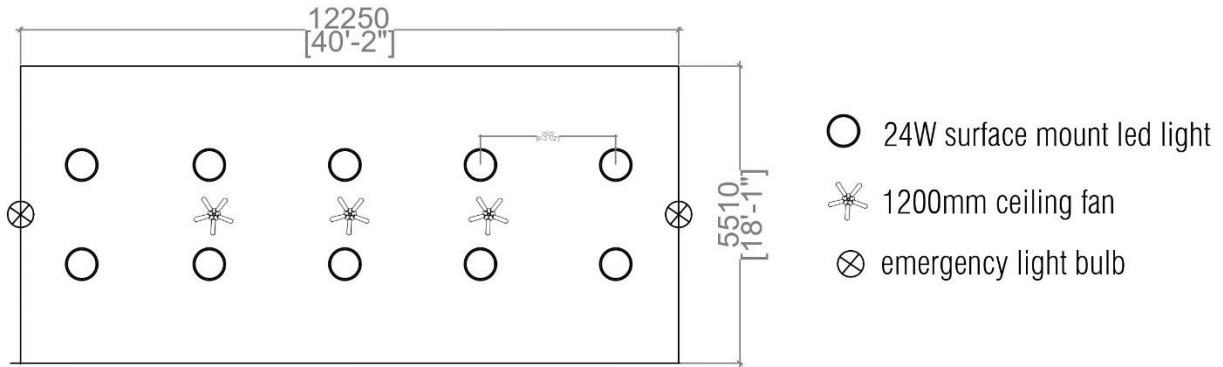

9.4. نائير نائير

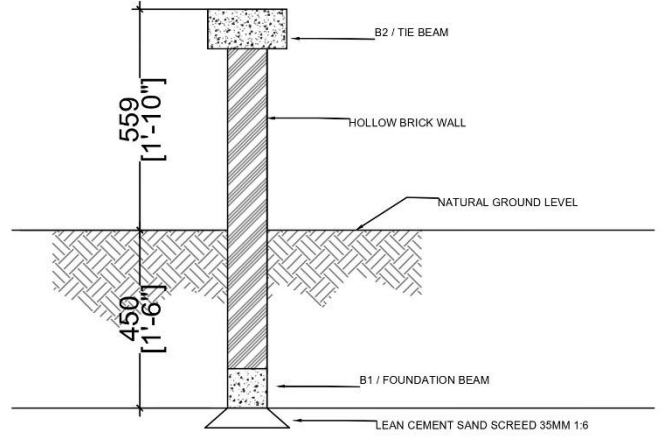
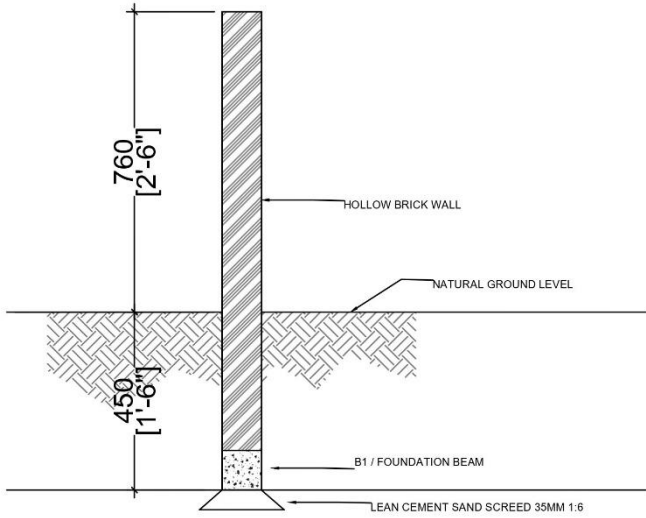

B1 / FOUNDATION BEAM

B2 / TIE BEAM

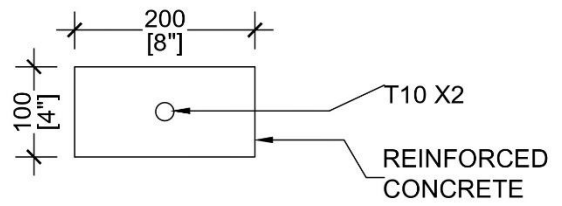
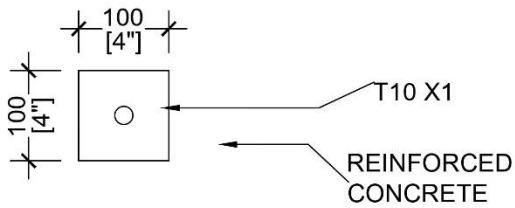

COLUMN

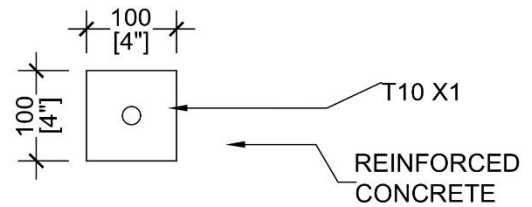

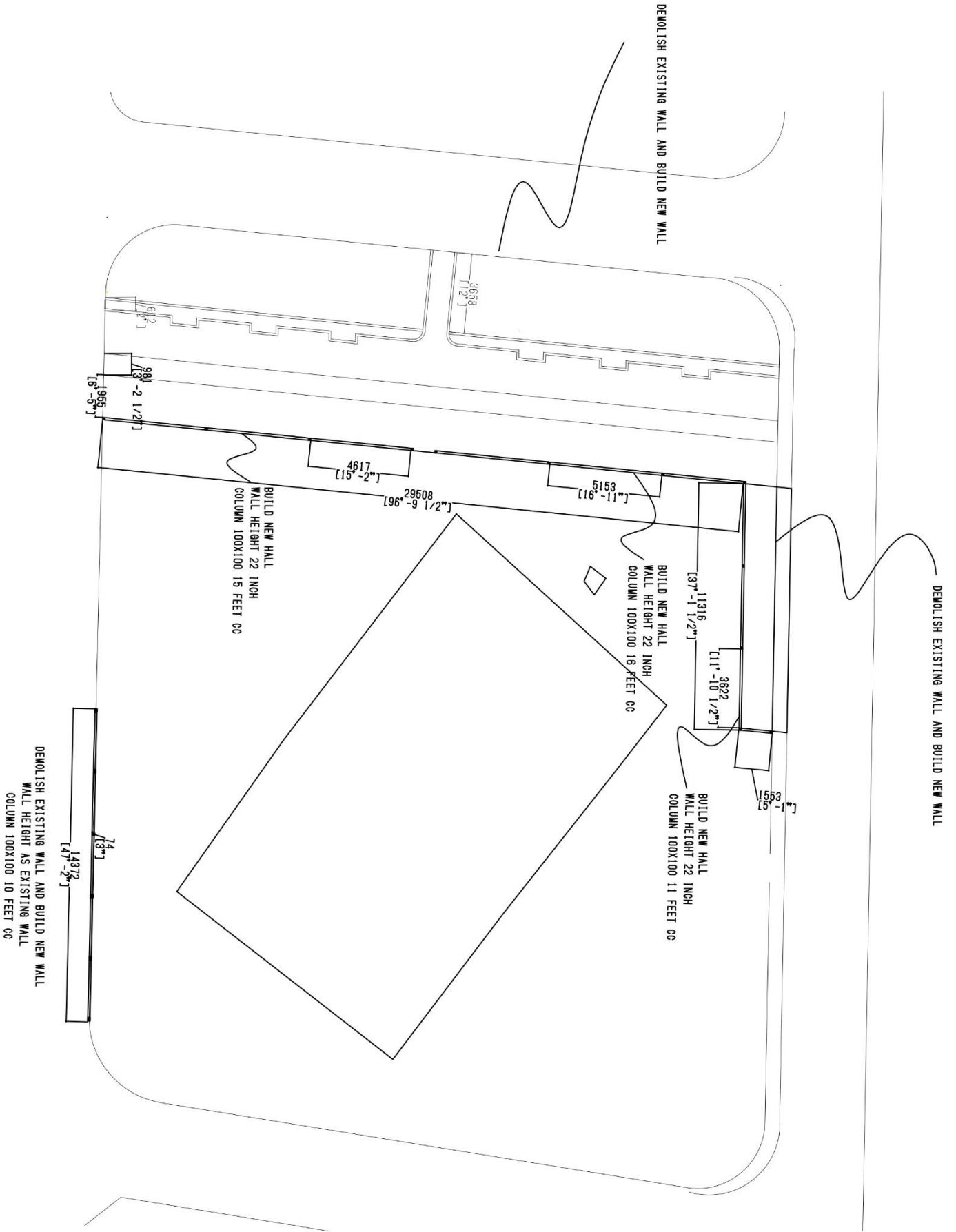

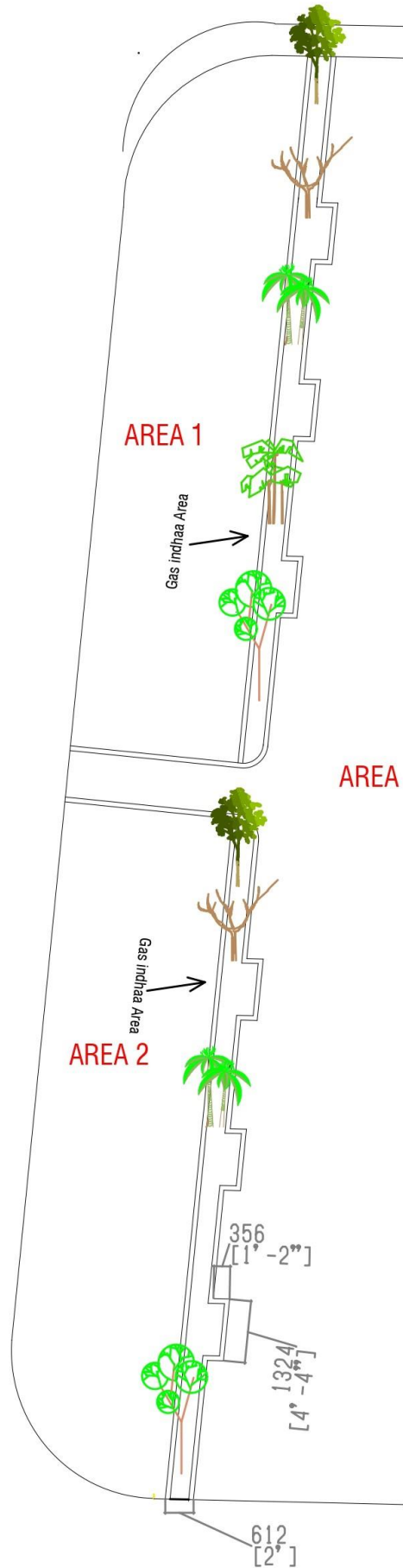

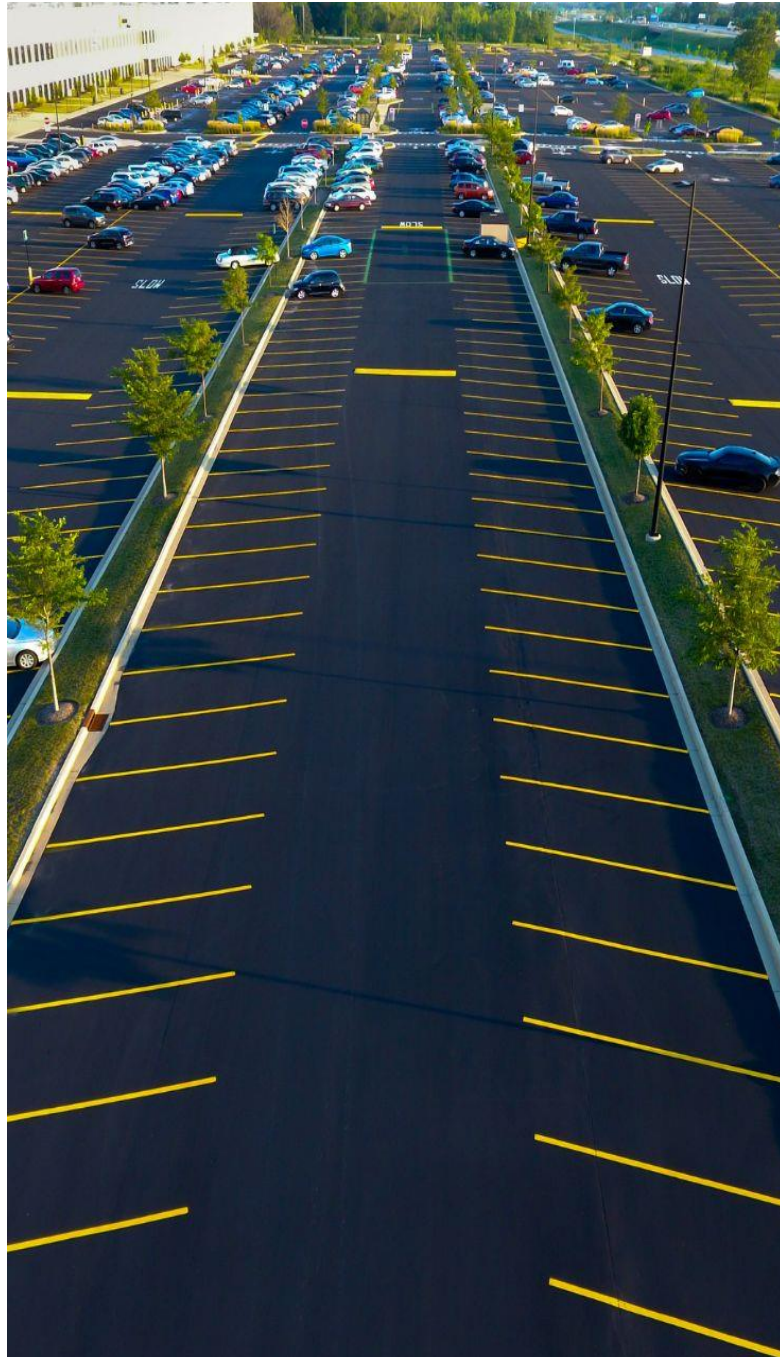

DRAINPIT SIDE VIEW

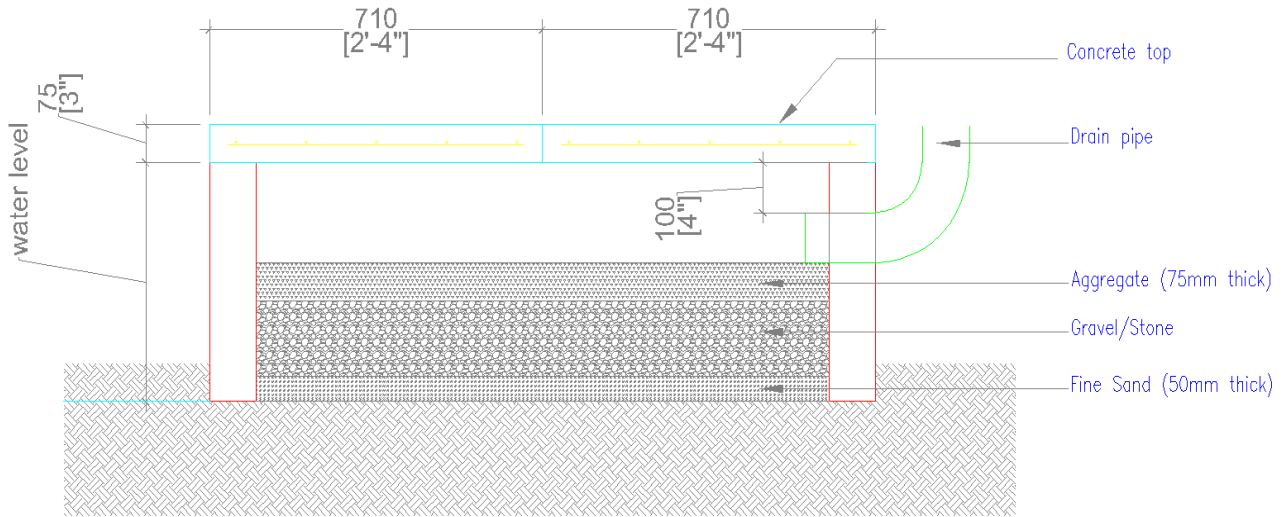

DRAINPIT COVER

